

Vent Extension Field Kit

Applies to: **Model RDCA and RDDA**

Application

The standard MAPS unit with gas-fired heat section vents combustion gas horizontally. The vent extension kit provides for attaching a vertical vent pipe that will allow the vent terminal to extend above the unit.

Components

Vent Extension Kit, P/N 221120		
Qty	Description	P/N
1	Vent Collar Adapter	221108
1	Vent Support	221104
1	Vent Pipe Retainer Band	221103

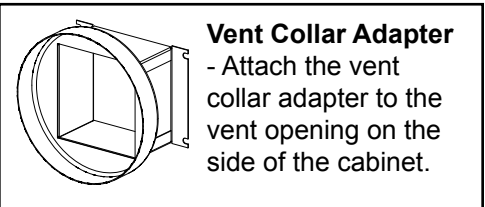

In addition, the following **must be field supplied**:

- 6" diameter, 26 gauge flue pipe (see illustration)
- 6" diameter Reznor Vent Cap, P/N 111850 (or equivalent)
- Sheetmetal screws

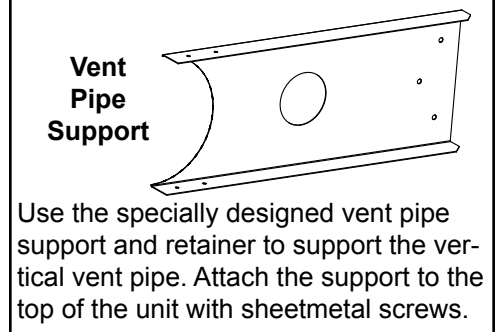

Installation Requirements

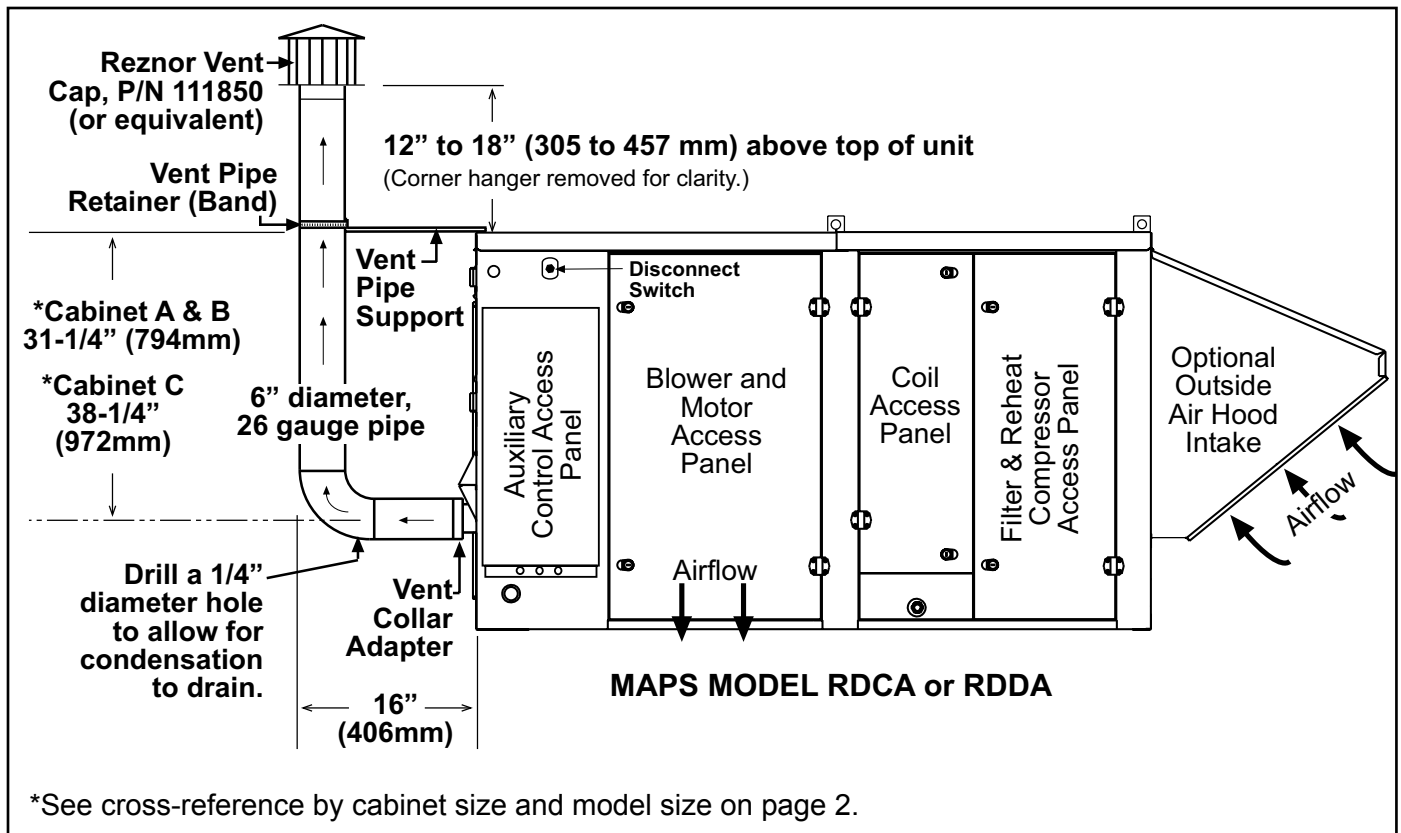

Cross-Reference for RDCA and RDDA Model Size and Gas Heat Section to Cabinet Size A, B, and C

Model RDCA	Gas Heat Section Size												
	-100	-150	-200	-250	-300	-350	-400	-450	-500	-550	-600	-650	-700
025	A	A	A	--	--	--	--	--	--	--	--	--	--
037	A	A	A	--	--	--	--	--	--	--	--	--	--
059	A	A	A	--	--	--	--	--	--	--	--	--	--
060	A	A	A	--	--	--	--	--	--	--	--	--	--
077	A	A	A	--	--	--	--	--	--	--	--	--	--
078	A	A	A	B	B	--	--	--	--	--	--	--	--
090	A	A	A	B	B	--	--	--	--	--	--	--	--
108	A	A	A	B	B	--	--	--	--	--	--	--	--
109	--	A	A	--	--	--	--	--	--	--	--	--	--
120	A	A	A	B	B	--	--	--	--	--	--	--	--
139	--	--	--	B	B	--	--	--	--	--	--	--	--
164	--	A	A	--	--	--	--	--	--	--	--	--	--
166	--	--	--	B	B	--	--	--	--	--	--	--	--
176	--	--	--	--	--	C	C	C	C	C	C	C	C
184	--	--	--	B	B	--	--	--	--	--	--	--	--
198	--	--	--	B	B	--	--	--	--	--	--	--	--
226	--	--	--	--	--	C	C	C	C	C	C	C	C
292	--	--	--	--	--	C	C	C	C	C	C	C	C
374	--	--	--	--	--	C	C	C	C	C	C	C	C

Model RDDA	Gas Heat Section Size												
	-100	-150	-200	-250	-300	-350	-400	-450	-500	-550	-600	-650	-700
102	A	A	A	B	B	--	--	--	--	--	--	--	--
114	A	A	A	B	B	--	--	--	--	--	--	--	--
126	A	A	A	B	B	--	--	--	--	--	--	--	--
144	--	A	A	B	B	--	--	--	--	--	--	--	--
188	--	--	--	B	B	--	--	--	--	--	--	--	--
220	--	--	--	B	B	--	--	--	--	--	--	--	--
230	--	--	--	--	--	C	C	C	C	C	C	C	C
234	--	--	--	B	B	--	--	--	--	--	--	--	--
280	--	--	--	--	--	C	C	C	C	C	C	C	C
346	--	--	--	--	--	C	C	C	C	C	C	C	C
428	--	--	--	--	--	C	C	C	C	C	C	C	C
446	--	--	--	--	--	C	C	C	C	C	C	C	C

